

HOT VARIO® 1

Die kompakte und modulare Warmhaltevitrine stellt die perfekte Lösung für Take Away dar. Innovative Umluftwärmetechnik sorgt für Temperatursicherheit Ihrer verpackten, warmen Snacks.

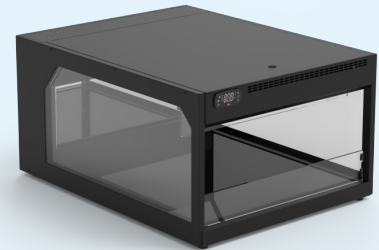

Highlights

- Grab & Go: offene Kundenseite für einfache und schnelle Entnahme
- stabiles Warmhalten durch Umlufttechnik
- geringe Betriebslautstärke dank geräuscharmem und verdecktem Lüfter
- elektronische Steuerung mit verschiedenen Features wie einer App-Steuerung
- Mirror Effect zur visuellen Vervielfältigung des Speiseangebotes und für eine optische Erweiterung der Präsentationsfläche
- hitzebeständige LED-Beleuchtung mit natürlicher Farbwiedergabe

Temperaturbereich



Produkt
+ 65 °C bis
+ 75 °C

Zubehör und Sonderausstattungen

- Zubehör wie Snackwellen, Snackhalter und Warenrutsche für perfekte Präsentation und einfache Entnahme
- beliebige RAL-Farbtöne möglich oder unbeschichtete Ausführung in CNS geschliffen
- kombinierbar mit der Caleo-Serie oder mit Kühltürmen im selben Design
- als Auftisch-Einzelmodul, kombiniert oder als Turmlösung erhältlich

Abmessungen

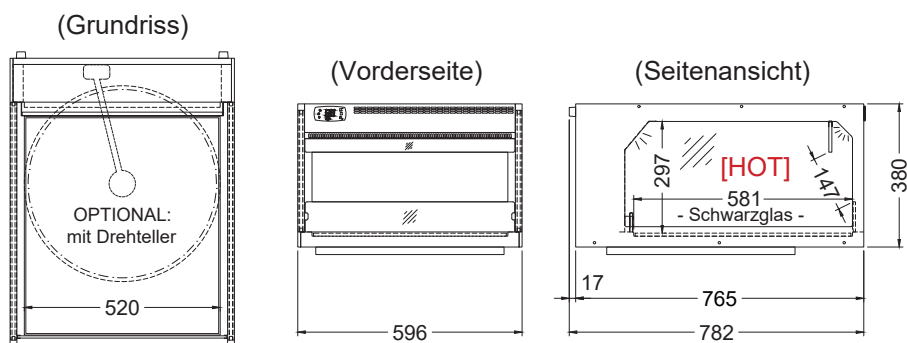

Technische Daten

Artikel	Art.-Nr.	Abmessungen (B x T x H)	Anschluss
HOT VARIO 1	EU535660	596 x 782 x 380 mm	730 Watt – 230V/50Hz