

# COOL BOTTLE RG

Die Cool Bottle ist das perfekte Grab & Go-Gerät zum Anbieten von kalten Getränken und verpackten Waren. Die integrierte Warenrutsche sorgt für das automatische Nachrutschen der Bestückung und somit für ein optisch volles Sortiment.



## Highlights

- Gerät mit Propan (R290) und dadurch besonders klimafreundlich und energieeffizient
- Grab & Go: offene Verkaufskühlvitrine für die attraktive Präsentation von gekühlten Getränken, Speisen oder Snacks
- Perfect View: erstklassige Übersicht über das gesamte Angebot durch schräge Präsentationsebene
- Warenrutsche: immer gut befüllte Verkaufsfond durch automatisches Nachrutschen der Waren nach der Produktentnahme – ein optimaler Warendruck ist somit gewährleistet.
- frontseitiger Auszug für einfache Bestückung
- perfekt für Wandaufstellung, als Stand-alone-Lösung oder in Kombination mit anderen Kälte- und Wärmevitrinen
- Quick Cleaning: Reinigung im Handumdrehen dank entnehmbarer Warenrutsche und einfach zu entfernenden Steckrahmen

## Temperaturbereich



**Luft**  
+5 °C



**Produkt**  
3M2 -1 °C  
bis +7 °C



**Umgebung**  
+25 °C und  
60% rel. LF



## Zubehör und Sonderausstattung

- RAL-Pulverbeschichtung
- offene Fächer
- Abdeckung in CNS

## Abmessungen

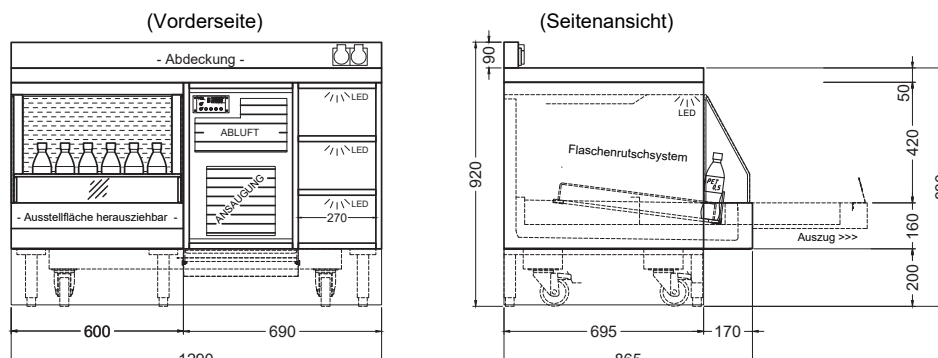

## Technische Daten

Artikel	Art.-Nr.	Abmessungen (B x T x H)	Anschluss	Kältemittel
COOL BOTTLE 60-E RG	S0412394	600/1290 x 695/865 x 830/920	304 Watt – 230V/50Hz	R290 (Propan)