

# VARIO FOOD COUNTER HOT

Dieses neue Wärmegerät liefert Lösungen für den derzeit vorherrschenden Trend zu frisch zubereiteten und warmen Speisen mit der zusätzlichen Möglichkeit der Lagerung durch einen integrierten Wärmeunterbau. Die perfekt abgestimmte Vitrine sorgt für ein optimales Warmhalten von Speisen und durch zwei zusätzlich eingebaute Heizplatten können Produkte wie Reis qualitativ warm gehalten werden (gesonderte Bedampfung).



EASY CLEAN



HOCHWERTIGE MATERIALIEN



STELLFÜSSE



LED-BELEUCHTUNG



ENERGIE-EFFIZIENT

## Produkt-Highlights

- **Erhöhte Bedienseite** für optimales Handling bzw. zur möglichen Kombination mit weiteren Geräten wie der Vario Food Counter Cool
- **Glasaufsatz max. transparent** konzipiert für die optimale Einsicht auf Kundenseite
- Zwei zusätzliche Heizplatten mit gesondelter Bedampfung liefern **neue Möglichkeiten für das Angebot** an frischen warmen Speisen

## Ausstattung

- Quarz-Wärmebrücke für perfekte Produktinnentemperatur
- Piktogrammsteuerung im Rahmen montiert; Primärwärme und Stützwärme getrennt regelbar

## Zubehör

- Arbeitsbord CNS
- Messerabstreifer eingebaut
- Papierhalter
- Schiebeschneidbrett eckig
- Schiebeschneidbrett rund
- Serviettenhalter

## Temperaturbereich



**Produkt**  
> +65 °C



**Umgebung**  
+25 °C und  
60 % rel. LF

## Abmessungen

[Slide In Version]

(Bedienseite)

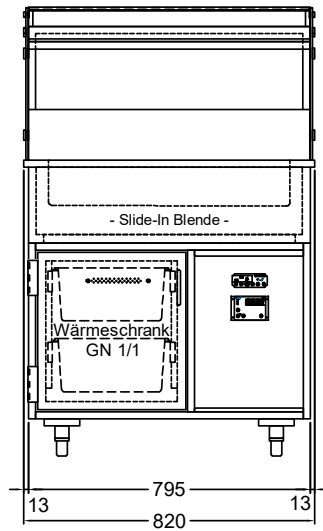

(Seitenansicht)

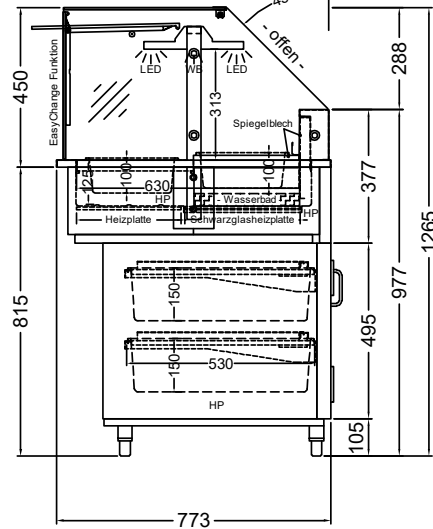

[Drop In Version]

(Bedienseite)

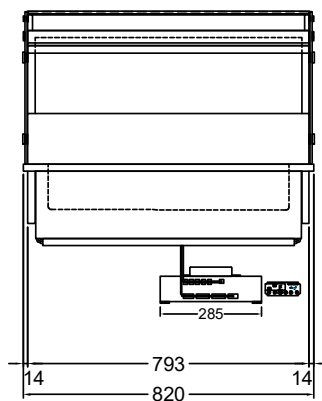

(Seitenansicht)

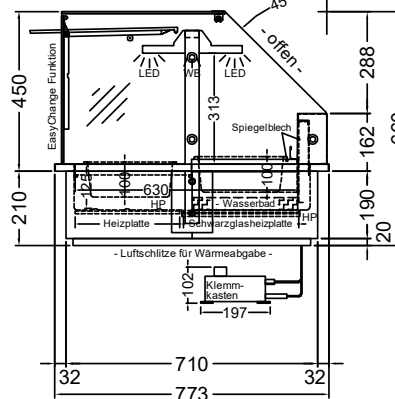

## Technische Daten

Artikel:	Art.-Nr.:	Abmessungen (B x T x H):	Anschlusswert:	Spannung:
<b>DROP IN Version</b>				
Vario Food Counter Hot 82	EU535120	820 x 773 x 450/660	2340	230V/50 Hz
<b>SLIDE IN Version</b>				
Vario Food Counter Hot 82 UB	EU535121	820 x 773 x 450/1265	3260	230V/50 Hz

# VARIO FOOD COUNTER COOL

Der Vario Food Counter ist ein neues Kombinationsgerät, welches Antworten auf den derzeit vorherrschenden Trend von frisch zubereiteten und individualisierten Gerichten in Schüsseln liefert. Die optimierte Luftströmung und der erhöhte Glasaufsatz garantieren das Erreichen der Temperaturklasse M1; der zusätzliche Kühllunterbau sorgt für die nötige Lagerkapazität speziell in Hochfrequenzzeiten.



EASY CLEAN



HOCHWERTIGE MATERIALIEN



STELLFÜSSE



LED-BELEUCHTUNG



ENERGIE-EFFIZIENT

## Produkt-Highlights

- **Erhöhte Bedienseite** für optimales Handling bzw. zur möglichen Kombination mit weiteren Geräten wie der Vario Food Counter Hot
- **Maximale Transparenz** bei optimiertem Temperaturbereich M1
- Praktische Einsätze und Zubehör für **schnelles und effizientes Handling**
- **Optimales Kombinationsgerät** zur frischen Zubereitung und Lagerung

## Ausstattung

- Druckgeschäumte Innenwanne in Hygieneausführung
- Beschichteter, hochklapp- und abspülbarer Umluftlamellenverdampfer, Lüfter in Niederspannung

## Zubehör

- Arbeitsbord CNS
- Messerabstreifer eingebaut
- Papierhalter
- Schiebeschneidbrett eckig
- Schiebeschneidbrett rund
- Einlegerahmen für Bowlbestückung
- Eingehängerahmen 1-1
- Stufenauslage
- Serviettenhalter
- Einlegebodenablage

## Temperaturbereich



**Luft**  
+2°C



**Produkt**  
M1: -1°C  
bis +5°C



**Umgebung**  
+25°C und  
60% rel. LF

## Abmessungen

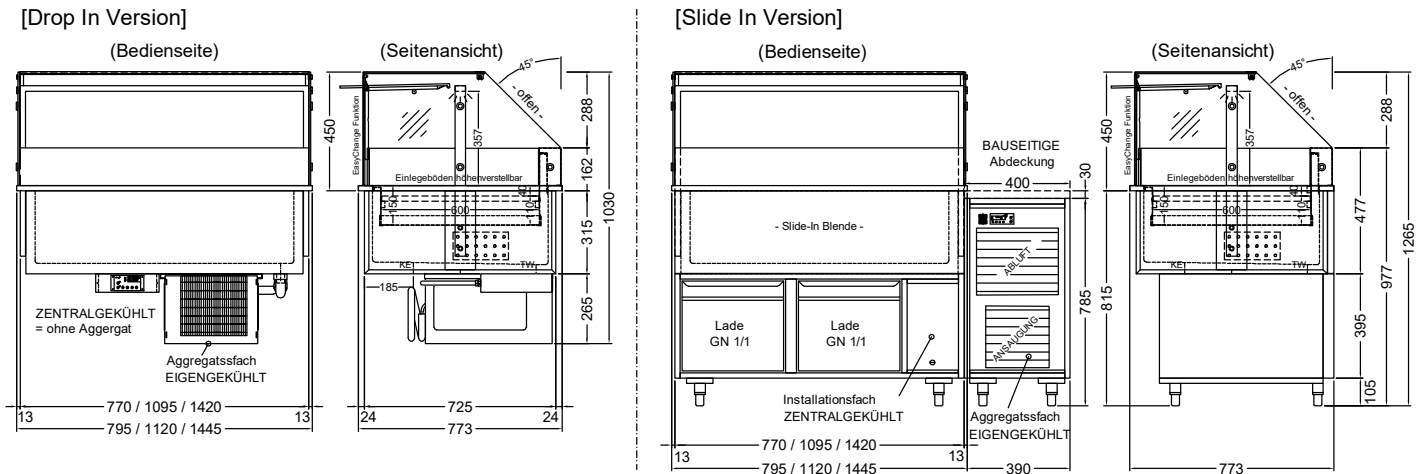

## Technische Daten

Artikel:	Art.-Nr.:	Abmessungen (B x T x H):	Anschlusswert:	Kälteleistung <sup>1</sup>	Spannung:
<b>DROP IN Version</b>					
Vario Food Counter Cool 79-E	EU358100	795 x 773 x 450 / 1030	158	x	230V/50Hz
Vario Food Counter Cool 112-E	EU358101	1120 x 773 x 450 / 1030	232	x	230V/50Hz
Vario Food Counter Cool 144-E	EU358102	1445 x 773 x 450 / 1030	261	x	230V/50Hz
Vario Food Counter Cool 79-Z	EU358105	795 x 773 x 450 / 765	x	340	230V/50Hz
Vario Food Counter Cool 112-Z	EU358106	1120 x 773 x 450 / 765	x	490	230V/50Hz
Vario Food Counter Cool 144-Z	EU358107	1445 x 773 x 450 / 765	x	590	230V/50Hz
<b>SLIDE IN Version</b>					
Vario Food Counter Cool 79-E UB	EU358110	795/1185 x 773 x 450/1265	333	x	230V/50Hz
Vario Food Counter Cool 112-E UB	EU358111	1120/1510 x 773 x 450/1265	432	x	230V/50Hz
Vario Food Counter Cool 144-E UB	EU358112	1445/1835 x 773 x 450/1265	461	x	230V/50Hz
Vario Food Counter Cool 79-Z UB	EU358115	795 x 773 x 450/1265	x	565	230V/50Hz
Vario Food Counter Cool 112-Z UB	EU358116	1120 x 773 x 450/1265	x	715	230V/50Hz
Vario Food Counter Cool 144-Z UB	EU358117	1445 x 773 x 450/1265	x	815	230V/50Hz

<sup>1</sup> Watt bei VT -6 °C