

## VARIO FOOD COUNTER HOT

Dit nieuwe warmhoudmeubel levert oplossingen voor de op dat moment heersende trend voor vers bereide warme gerechten met de extra mogelijkheid voor opslag door een geïntegreerde warmhoudonderbouw. De perfect afgestemde vitrine zorgt voor een optimaal warm houden van gerechten en door twee extra ingebouwde verwarmingsplaten kunnen producten, zoals rijst, kwalitatief warm gehouden worden (apart opdampen).



EASY CLEAN



HOOGWAARDIGE MATERIALEN



STELPOTEN



LED-VERLICHTING



ENERGIE-EFFICIËNTIE

### Producthighlights

- **Verhoogde bedieningskant** voor optimale bediening of voor het mogelijk combineren met andere meubels, zoals de Vario Food Counter Cool.
- **Glazen opzet max. transparant** ontworpen voor de optimale inzage aan de klantzijde.
- Twee extra verwarmingsplaten met aparte bedamping leveren **nieuwe mogelijkheden voor het aanbieden** van verse warme gerechten.

### Uitvoering

- Kwarts warmtebrug voor een perfecte productbinnentemperatuur.
- Pictogrambesturing in het frame gemonteerd; primaire warmte en warmtestraling gescheiden regelbaar.

### Accessoires

- Werkblad CNS
- Mesafstrijker ingebouwd
- Papierhouder
- Schuifsnijplank rechte variant
- Schuifsnijplank rond
- Servettenhouder

### Temperatuurberreich



Produkt  
> +65 °C



Umgebung  
+25 °C und  
60 % rel. LF

## Afmetingen

### [Slide In Version]

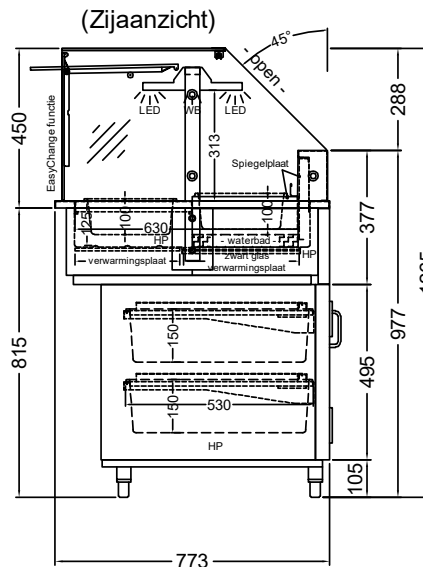
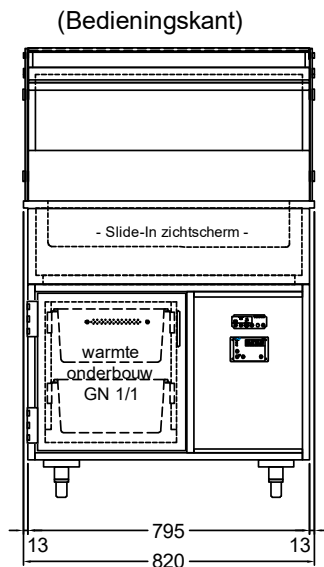

### [Drop-in versie]

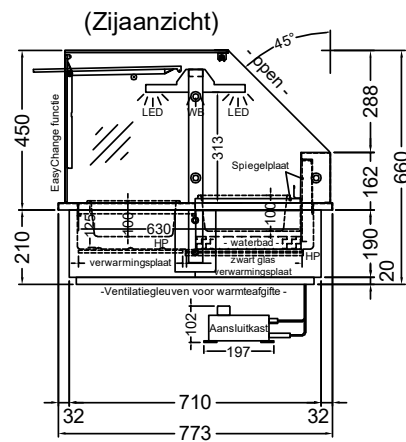
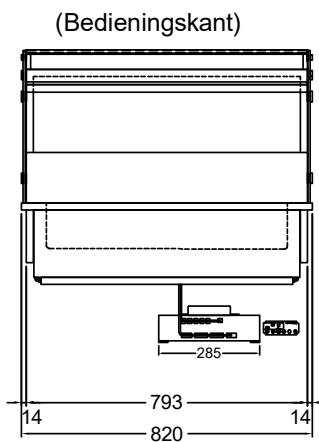

## Technische gegevens

Artikel:	Art. nr.:	Afmetingen (B x D x H):	Aansluitwaarde:	Spanning:
<b>DROP-IN versie</b>				
Vario Food Counter Hot 82	EU535120	820 x 773 x 450/660	2340	230V/50 Hz
<b>SLIDE-IN versie</b>				
Vario Food Counter Hot 82 UB	EU535121	820 x 773 x 450/1265	3260	230V/50 Hz

# VARIO FOOD COUNTER COOL

De Vario Food Counter is een nieuw combinatie-meubel, dat antwoord geeft op de op dat moment heersende trend voor vers bereide en geïndividualiseerde gerechten in schotels. De geoptimaliseerde luchtstroming en de verhoogde glazen opzet garanderen het bereiken van temperatuurklasse M1; de extra koel- en diepvrieswerkbank zorgt speciaal in de spitsuren voor de nodige opslagcapaciteit.



EASY CLEAN



HOOGWAARDIGE  
MATERIALEN



STELPOTEN



LED-  
VERLICHTING



ENERGIE-  
EFFICIËNTIE

## Producthighlights

- **Verhoogde bedieningskant** voor optimale bediening of voor de mogelijke combinatie met andere meubels, zoals de Vario Food Counter Hot
- **Maximale transparantie** bij een geoptimaliseerd temperatuurbereik M1
- Praktische inzetten en accessoires voor een **snelle en efficiënte bediening**
- **Optimaal combinatiemeubel** verse bereiding en opslag

## Uitvoering

- Drukgeschuimde binnenbak in hygiënische uitvoering
- Gecoate, opklap- en afspoelbare lamellenverdamer, met circulatielucht, ventilator in laagspanning

## Accessoires

- Werkblad CNS
- Mesafstrijker ingebouwd
- Papierhouder
- Schuifsnijplank rechte variant
- Schuifsnijplank rond
- Inlegframe voor bowlbevoorrading
- Inhangframe 1-1
- Getrapte presentatie
- Servettenhouder
- Inlegbodemberging

## Temperatuurbereik



Lucht  
+2 °C



Product  
M1: -1 °C  
tot +5 °C



Omgeving  
+25 °C en  
60% rel. LF

## Afmetingen

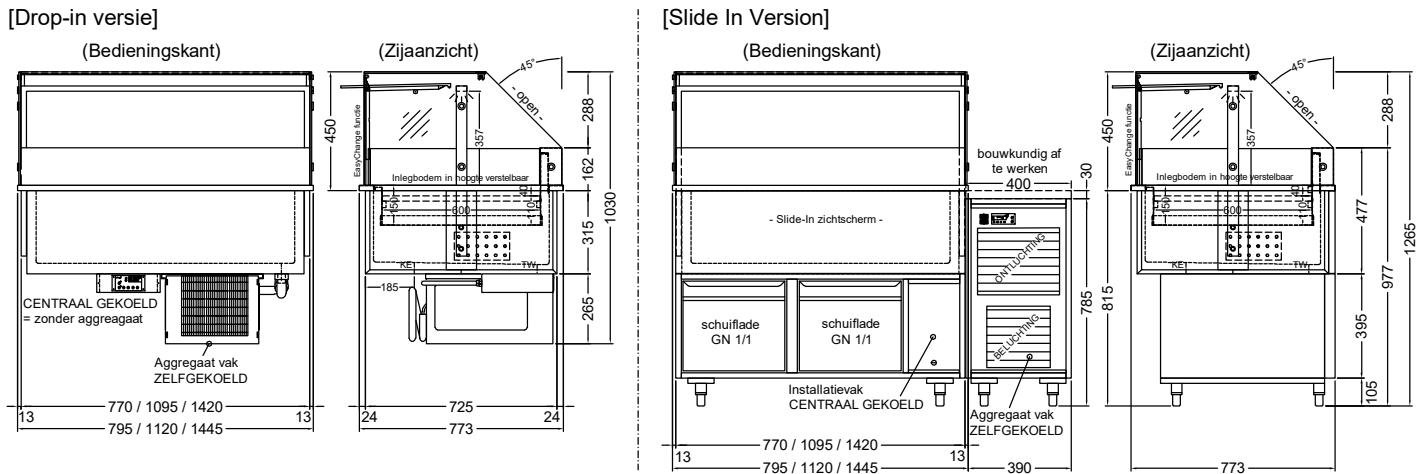

## Technische gegevens

Artikel:	Art.-Nr.:	Afmetingen (B x D x H):	Aansluitwaarde:	Koelvermogen <sup>1</sup>	Spanning:
<b>DROP-IN versie</b>					
Vario Food Counter Cool 79-E	EU358100	795 x 773 x 450 / 1030	158	x	230V/50Hz
Vario Food Counter Cool 112-E	EU358101	1120 x 773 x 450 / 1030	232	x	230V/50Hz
Vario Food Counter Cool 144-E	EU358102	1445 x 773 x 450 / 1030	261	x	230V/50Hz
Vario Food Counter Cool 79-Z	EU358105	795 x 773 x 450 / 765	x	340	230V/50Hz
Vario Food Counter Cool 112-Z	EU358106	1120 x 773 x 450 / 765	x	490	230V/50Hz
Vario Food Counter Cool 144-Z	EU358107	1445 x 773 x 450 / 765	x	590	230V/50Hz
<b>SLIDE-IN versie</b>					
Vario Food Counter Cool 79-E UB	EU358110	795/1185 x 773 x 450/1265	333	x	230V/50Hz
Vario Food Counter Cool 112-E UB	EU358111	1120/1510 x 773 x 450/1265	432	x	230V/50Hz
Vario Food Counter Cool 144-E UB	EU358112	1445/1835 x 773 x 450/1265	461	x	230V/50Hz
Vario Food Counter Cool 79-Z UB	EU358115	795 x 773 x 450/1265	x	565	230V/50Hz
Vario Food Counter Cool 112-Z UB	EU358116	1120 x 773 x 450/1265	x	715	230V/50Hz
Vario Food Counter Cool 144-Z UB	EU358117	1445 x 773 x 450/1265	x	815	230V/50Hz

<sup>1</sup> Watt bij VT -6 °C